

BargeSafe

LED Barge Lights >3 nm

Låg energiförbrukning

Lätt men robust

I enlighet med UL1104



TEKNISKA SPECIFIKATIONER

Ljuskälla	Ljusediod 1 w
Färger	Röd, grön, vit och gul
Ljusvidd	>3 nm enl. UL1104
Sektorer (grader)	Röd -112,5 Grön -112,5 Vit -135 Gul -225
Karaktär	Enl. UL1104
Förväntad livslängd (h)	>100 000 (upp till 12 år)
Batteri typ	Alkaliskt alternativt uppladdningsbart (tillval)
Vattentät	IP67
Garanti	1 år

BargeSafe är den första pråm lykta som är i enlighet med UL1104 som bara använder en lysdiod. Kombinationen av lysdiod och en avancerad lins möjliggör mycket låg energikonsumtion, längre driftstid och högre pålitlighet än på marknadens befintliga produkter. BargeSafe drivs med alkaliskt batteri men kan utrustas och erbjudas med uppladdningsbart batteri och laddare.

För bättre identifiering är lamphuset tillverkat i UV-stabil polykarbonat i avsedd färg. Botten på lamphuset är magnetisk så BargeSafe kan fixeras på däck.

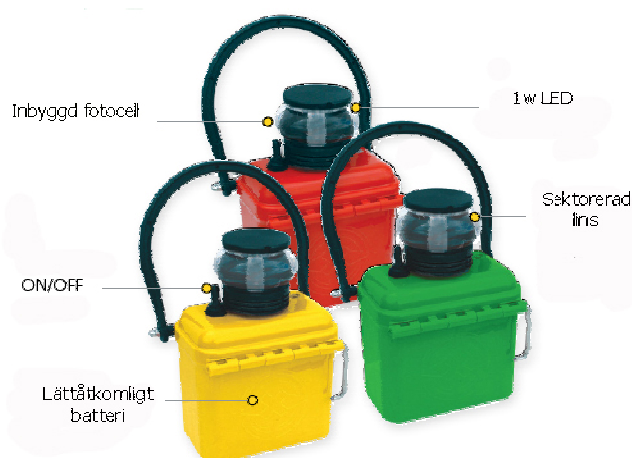

Navigationsteknik AB

Besöksadress: Boställsgatan 6
Box 30
288 21 Vinslöv
Sweden

Tel: +46 44-850 44
Fax: +46 44-850 43

info@navigationsteknik.se
www.navigationsteknik.se

Dimensioner (mm)

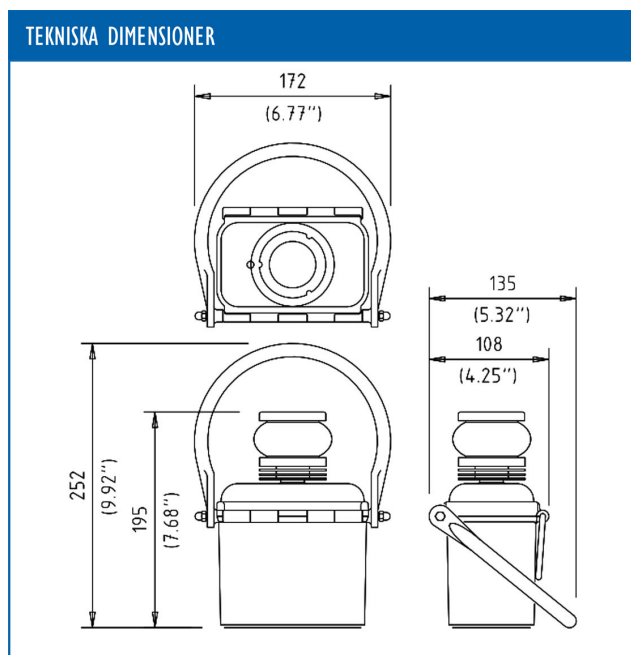

Batteribyte

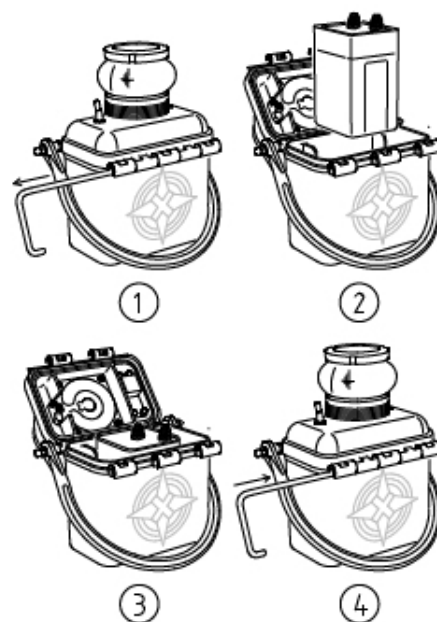

Placering

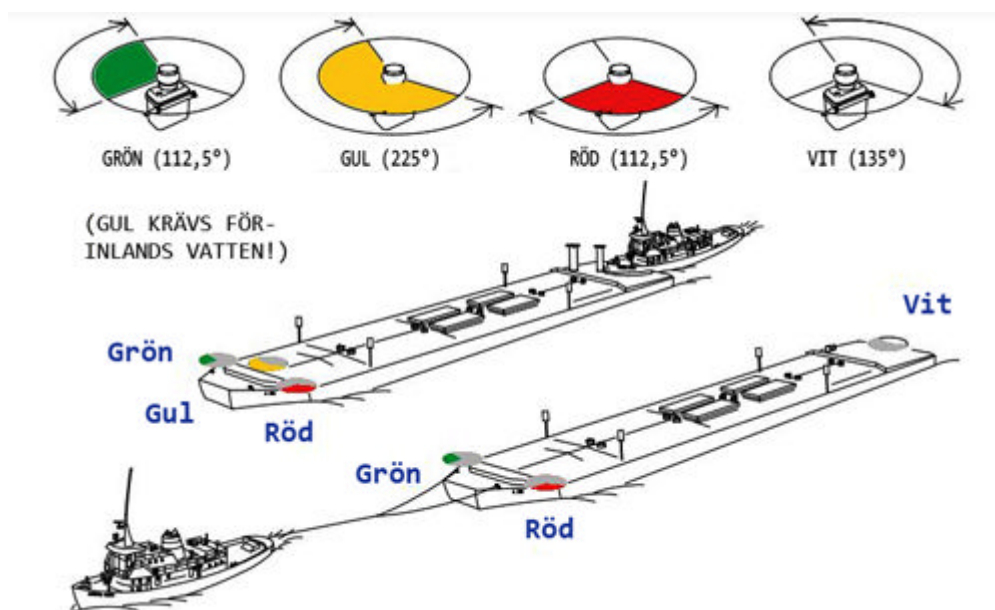

Navigationsteknik AB

Besöksadress: Boställsgatan 6
Box 30
288 21 Vinslöv
Sweden

Tel: +46 44-850 44
Fax: +46 44-850 43

info@navigationsteknik.se
www.navigationsteknik.se