

SL-155

Boj/fyrlykta
6-13 NM



NAVIGATIONS
TEKNIK

SL-155 är en liten men mycket potent lykta med en räckvidd på 6–13 NM, enkelskiktad lykta med flera intensitetsjusteringar, hög effektivitet och minimal vindbelastning.

SL-155 finns i tre olika versioner, 2.5D (2.5° vertikal vinkel - 4 500 cd), 5D (5° vertikal vinkel - 4 500 cd) och 10D (10° vertikal vinkel - 3 700 cd) vilka möjliggör att lyktan kan anpassas för de flesta krav och miljöer.

Den är, sin kraftfullhet till trots, en relativt lätt lykta med sina c:a 5 kg. Lyktans chassi är gjort av marin tvåkomponents epoxi och linsen är i UV-stabiliserad akryl.



SL-155 går lika bra att använda på flytande som fasta objekt.

Teknisk information

Ljuskälla	LED
Färger	Röd, grön, vit, gul
Räckvidd (nm)	6-13 nm
Vertikal spridning	2,5°, 5° och 10°
Arbetstemperatur	-40°C - 80°C
Vikt (kg)	5 kg
Uppskattad livslängd	Upp till 12 år på elektroniken
Garanti	3 år
Spänning	12-24V
Skyddsklass	IP68
Tillval	Satellit komm GPS sync AIS Typ 1 eller 3 RS232/422/485 komm port

Om Navigationsteknik

Navigationsteknik är Sveriges ledande leverantör av navigationshjälpmedel och har levererat kostnadseffektiva lösningar till den marina industrin i snart 40 år. Vi erbjuder ett brett utbud av fyr- och bojlykter, navigations- och förtöjningsbojar, bojbatterier, master, strand- och zonmarkeringsprodukter och tillhörande förankringar. Installations- och underhållstjänster finns tillgängliga för alla våra produkter och system.

Navigationsteknik AB

Boställsgatan 6
Box 30
288 33 Vinslöv

www.navigationsteknik.se
info@navigationsteknik.se
+46 (0)44 850 44

SEALITE



SL-155

Boj/fyrlykta
6-13 NM



NAVIGATIONS
TEKNIK

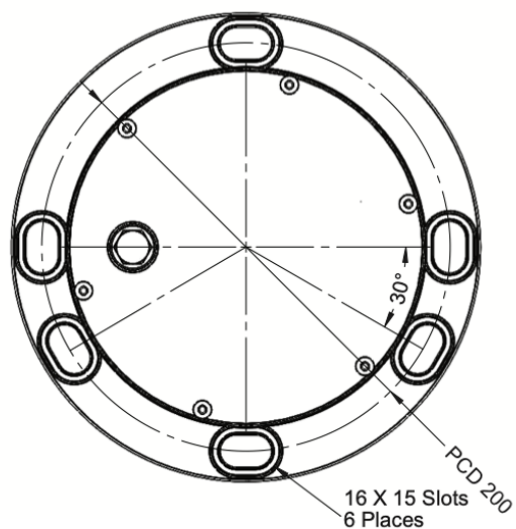
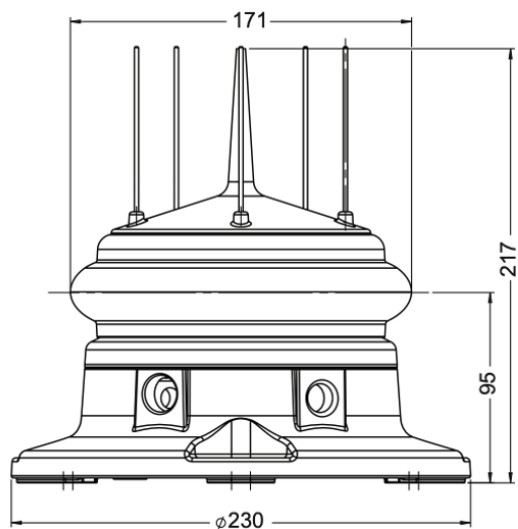

SL-155 (7°, maxintensitet fast sken)

	Röd	Gul	Grön	Vit
2,5°	5 100 cd	5 400 cd	6 000 cd	10 500 cd
5°	2 500 cd	2 700 cd	2 700 cd	4 500 cd
10°	1 900 cd	1 900 cd	2 100 cd	3 700 cd

Navigationsteknik AB

Boställsgatan 6
Box 30
288 33 Vinslöv

www.navigationsteknik.se
info@navigationsteknik.se
+46 (0)44 850 44

SEALITE

